

# Dry cleaning machines

蒸留機搭載石油系ドライ機

一歩進んだ洗浄システムと溶剤管理を追及したドライ機。

処理能力

22 Kg

DO  
220FK



## Distillation machine

### 1 蒸留機を搭載したドライ機。

蒸留機を搭載して従来の任意蒸留に加え、より効果的な蒸留が可能。蒸留タンクの溶剂量を検知し、自動蒸留が始まり、溶剤がなくなると自動的に停止します。独立タイプの為、据え付けスペースに合わせて蒸留機の設置が可能です。

## Batch cleaning

### 2 完全バッチ洗浄が可能。

- オーバーフロー弁の取付によりベースタンクに溶剤をオーバーフローさせない完全バッチ洗浄が可能になりました。
- バッチ洗浄した一部の溶剤(1~50リットルで設定可能)をスラッジタンクに送り、溶剤を検知して自動的に蒸留を開始します。また、バッチ洗浄後の脱液した溶剤の蒸留も可能です。

## Cartridge filter

### 3 カートリッジフィルターの溶剤の蒸留が可能。

フィルター交換時の溶剤をスラッジタンクに送り、蒸留が可能です。ベースタンクをスラッジで汚染しません。

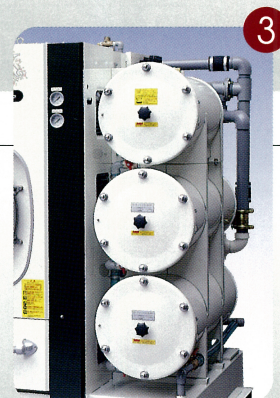
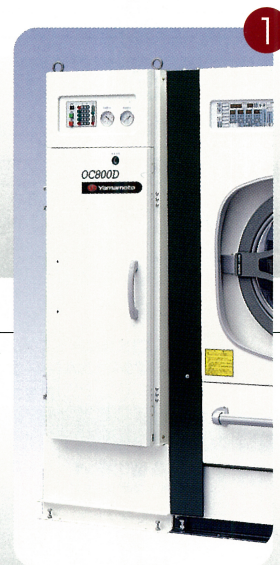



# 石油系ドライ機【関連商品】のご紹介

## 溶剤冷却装置 ユニットクーラー

●機械との接続要領(例)

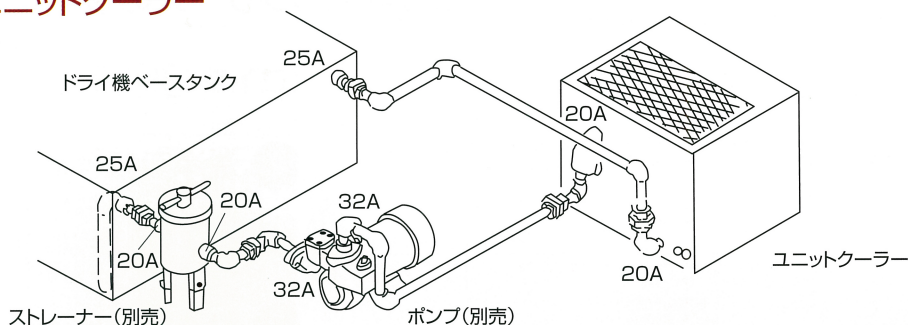

RKS750FT



RKS1500FT

型 式		RKS750FT	RKS1500FT
電 源		3相 AC200V 50/60Hz	
消費電力		0.67/0.82 kW	1.5/1.9 kW
冷却能力		1.82/2.05 kW	3.64/4.10 kW
液入口接続口径		Rp 3/4	Rc 3/4
液出口接続口径		Rp 3/4	Rc 3/4
使用液温度範囲		20~30℃	20~30℃
使用周囲温度範囲		5~40℃	5~40℃
循環量使用範囲		20~27/20~30 ℓ/min	20~35/25~40 ℓ/min
冷 媒		R407C	R407C
保護装置	コンプレッサー	モータプロテクタ	過電流継電器
		—	逆転防止リレー
		—	インターナルサーモ
	冷凍サイクル	高圧圧カススイッチ	高圧圧カススイッチ
	温度スイッチ	温度スイッチ	
外形寸法		420(幅)×562(奥行)×428(高さ)mm	650(幅)×450(奥行)×615(高さ)mm
重 量		45kg	60kg

### 仕様

型 式	DO220FK	
外 観		
処理量(JIMS)	容量22kg(20.2kg)	
ドラム寸法	890φ×565mm	
洗浄回転数	20.25.30.35.40 rpm	
脱液回転数	250.375.500.625.750 rpm	
カートリッジ(外圧式)	330φ×470mm(4本)	
粒状カーボン	40ℓ	
ポンプ	タービン(40A)	
電 源	電動機	3相 AC200V 30A
	制御回路	単相 AC100V 5A
電動機	洗浄・脱液	3.7kw 6P
	ポンプ	0.75kW 2P
配管口径	溶 剤	50A
	エアー	10φ
タンク容量	430ℓ	
機械最大寸法(OC800D装着時)	2393(幅)×1476(奥行)×1818(高さ)mm	
重 量	1640kg ※OC800D装備時	

型 式	OC800D	OC1600D	
真空蒸留機			
外 観			
蒸留能力	80ℓ/h	160ℓ/h	
使用溶剤	石油系クリーニング溶剤	石油系クリーニング溶剤	
操作方式	シーケンサ制御方式	シーケンサ制御方式	
蒸留ポンプ	0.4kW 4P	0.75kW 4P	
機械寸法	590(幅)×1292(奥行)×1790(高さ)mm	630(幅)×1292(奥行)×1905(高さ)mm	
機械ベース寸法	586(幅)×1260(奥行)mm	620(幅)×1260(奥行)mm	
保守点検スペース	機械後面	500mm以上	500mm以上
	機械左側面	100mm以上	100mm以上
	機械右側面	100mm以上	100mm以上
ボイラー	50kg/h以上	50kg/h以上	
冷却水	接続配管径/必要水量	10A(入口)15A(出口) 120ℓ/h	10A(入口)15A(出口) 250ℓ/h
	接続配管径	10A(入口) 15A(出口)	10A(入口) 15A(出口)
蒸 気	必要圧力/消費量	0.4~0.6Mpa 13kg/h	0.4~0.6Mpa 30kg/h
	電力	電源/全定格 3相 AC200V 10A 0.4kw	3相 AC200V 10A 0.75kw
重 量	340kg		440kg



### DO-FL TYPE マイコン

使いやすい簡単操作パネル機能性を重視した多機能マイコン。

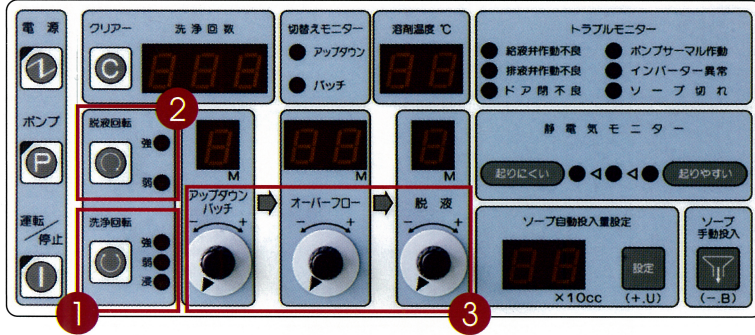

#### ① 洗浄回転<多様な洗いが可能>

洗浄回転が、4段階にコントロールできます。衣類に合わせて、回転数・洗浄時間と浸し洗いとの組み合わせで、多様な洗いが可能です。

#### ② 脱液回転<多様なしぼりが可能>

脱液回転が、2段階にコントロールできます。衣類に合わせて、回転数・脱液時間の組み合わせで、多様なしぼりが可能です。

#### ③ 簡単操作。

各工程の時間設定は使いやすいボリュームコントロール。

### DO-FW TYPE マイコン

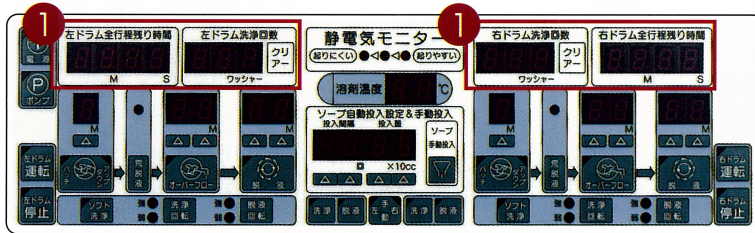

#### ① 左右ドラム運転

左右のドラムで交互に洗浄する為、作業時間を大幅に短縮できます。

型 式	DO100FL	DO100FD	DO160FL	DO160FD
外 観				 <b>OP</b> 完全バッチ 蒸留機連動
処理量(JIMS)	容量10kg(8.2kg)		容量16kg(14.5kg)	
ドラム寸法	660φ×460mm		762φ×585mm	
洗浄回転数	30/40rpm	20/25/30/35/40rpm	25/35rpm	20/25/30/35/40rpm
脱液回転数	465/930rpm	310/465/620/775/930rpm	400/800rpm	270/400/530/660/800rpm
カートリッジ(外圧式)	196φ×365mm(2本)		330φ×470mm(2本)	
粒状カーボン	20ℓ		30ℓ	
ポンプ	カスケード(32A)		カスケード(40A)	
電 源	電動機	3相 AC200V 20A	3相 AC200V 20A	
	制御回路	単相 AC100V 5A	単相 AC100V 5A	
電 動 機	洗浄・脱液	2.2kW 4P	3.7kW 4P	
	ポンプ	0.4kW 2P	0.75kW 2P	
配管口径	溶 剤	32A	40A	
	エアー	—	—	
タンク容量	180ℓ		330ℓ	
機械最大寸法	954(幅)×1223(奥行)×1630(高さ)mm		1145(幅)×1489(奥行)×1730(高さ)mm	
重 量	700kg		1000kg	



# DO-FD・FK TYPE マイコン

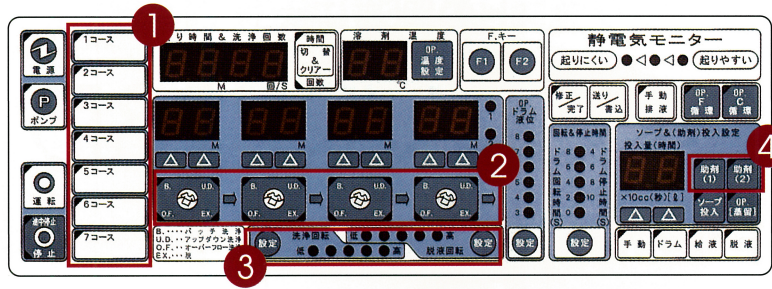

## OPTION オプション

※対象機械:DO160FD

### ①完全バッチ洗浄。

オーバーフロー弁の取り付けにより、ドラムに汲み上げた溶剤量を保ったままの完全バッチ洗浄が可能になります。

### ②溶剤の汲み上げ量が設定可能。

完全バッチ洗浄時、ドラムに汲み上げる溶剤量が、6段階で設定することが可能になります。

※①、②共にDO220FKは標準装備

### ① 7コースのプログラムを記憶可能。

異なった洗浄方法を7コースまで記憶させることが可能です。

### ② 洗浄行程を8行程まで自由に 組み合わせることが可能。

バッチ、アップダウン、オーバーフロー、排液、脱液の洗浄方法を自由に8行程の枠に設定できます。

### ③ 各行程ごとに洗浄条件の設定が可能。

各行程ごとに洗浄回転、脱液回転、回転&停止時間、ソープ投入量の設定が可能です。

### ④ 2個の助剤投入が設定可能。

ソープ投入以外に、2つの助剤投入の設定が可能です。投入ポンプはオプションとなります。投入行程及び投入時間(0~99秒の範囲)は自由に設定できます。

DO220FL



DO220FD



DO220FW



容量22kg(20.2kg)

890φ×565mm

25/35rpm

375/750rpm

330φ×470mm(4本)

40ℓ

タービン(40A)

3相 AC200V 30A

单相 AC100V 5A

3.7kW 6P

0.75kW 2P

50A

—

430ℓ

1703(幅)×1476(奥行)×1818(高さ)mm

1300kg

容量22kg(20.2kg)

890φ×565mm

20/25/30/35/40rpm

250/375/500/625/750rpm

330φ×470mm(4本)

40ℓ

タービン(40A)

3相 AC200V 50A

—

3.7kW 6P×2

0.75kW 2P

50A

10φ

490ℓ

2885(幅)×1459(奥行)×1818(高さ)mm

2500kg